

Technisches Datenblatt

Produktmerkmale



Induktionsherd 2 Zonen

Modell	SAP -Code	00013591
---------------	------------------	----------



- Gerätetyp: Elektrisches Gerät
- Stromverbrauch der Zone 1 [KW]: 5
- Stromverbrauch der Zone 2 [KW]: 5
- Schutz der Kontrollen: IPX5
- Material: Edelstahl

SAP -Code	00013591	Wird geladen	400 V / 3N - 50 Hz
Netzbreite [MM]	400	Anzahl der Zonen	2
Nettentiefe [MM]	800	Stromverbrauch der Zone 1 [KW]	5
Nettohöhe [MM]	422	Stromverbrauch der Zone 2 [KW]	5
Nettogewicht / kg]	20.00	Keramikglasabmessungen [mm x mm]	350 x 770
Power Electric [KW]	10.000		

Technisches Datenblatt

Technische Zeichnung



Induktionsherd 2 Zonen

Modell

SAP -Code

00013591

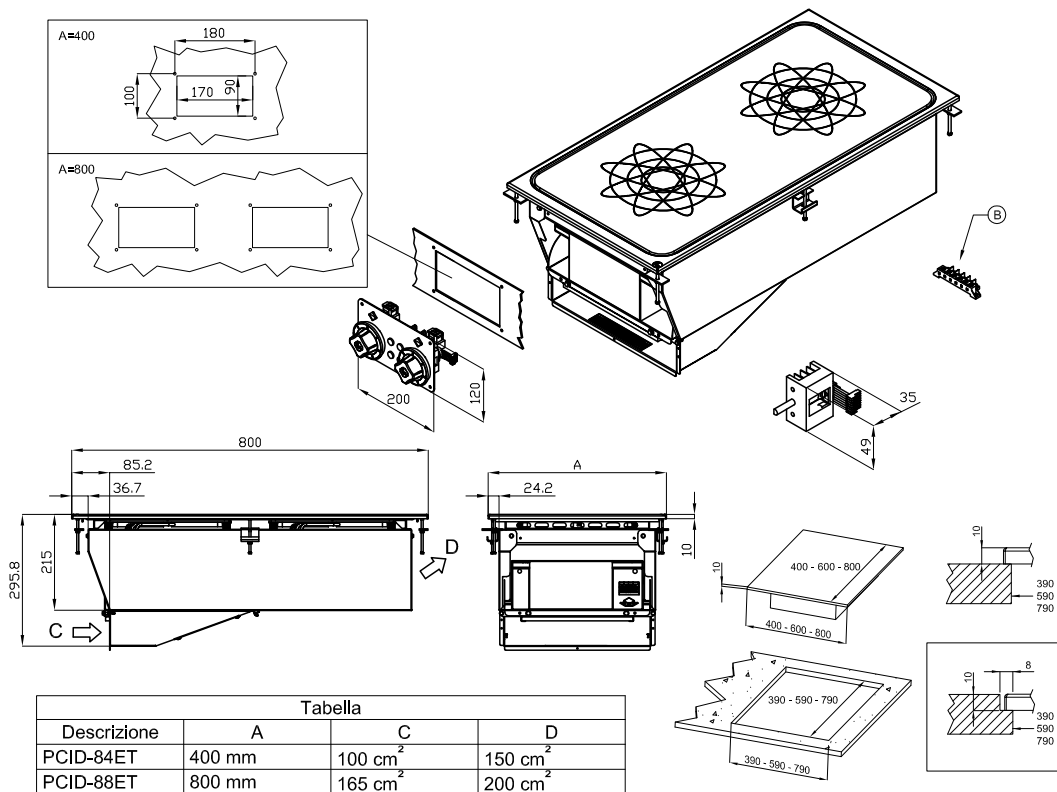

A	Data plate		B	Electrical connection	
---	------------	--	---	-----------------------	--

Technisches Datenblatt

technische Parameter



Induktionsherd 2 Zonen

Modell

SAP -Code

00013591

1. SAP -Code:

00013591

2. Netzbreite [MM]:

400

3. Nettentiefe [MM]:

800

4. Nettohöhe [MM]:

422

5. Nettogewicht / kg:

20.00

6. Bruttobreite [MM]:

430

7. Grobtiefe [MM]:

970

8. Bruttohöhe [MM]:

540

9. Bruttogewicht [kg]:

25.00

10. Gerätetyp:

Elektrisches Gerät

11. Konstruktionstyp des Geräts:

Drop-in

12. Power Electric [KW]:

10.000

13. Wird geladen:

400 V / 3N - 50 Hz

14. Schutz der Kontrollen:

IPX5

15. Material:

Edelstahl

16. Arbeitsplatztyp:

Eingepresst - komfortable Wartung und Reinigung

17. Arbeitsplatzmaterial:

AISI 304

18. Dicke der Arbeitsplatte [MM]:

2.00

19. Anzahl der Zonen:

2

20. Stromverbrauch der Zone 1 [KW]:

5

21. Stromverbrauch der Zone 2 [KW]:

5

22. Stromversorgungssteuerungstyp:

mit Regelknöpfe

23. Anzahl der Stromkontrollstadien:

6

24. Service -Zugänglichkeit:

von vorn durch Abnehmen des Frontpaneels und Entnahme der Behälter für Abfallflüssigkeiten

25. Anzahl der Brenner/heißen Teller:

2

26. Art der elektrischen Kochzonen:

induktiv

27. Keramikglasabmessungen [mm x mm]:

350 x 770